

Szalai és Társa Kft.  
www.szalaikft.hu

**PTFE BEVONATOS  
PILLANGÓSZELEP  
PFL1W10-PTFE-PTFE-K**



DN 40 - 300

PN 10

KATALÓGUS

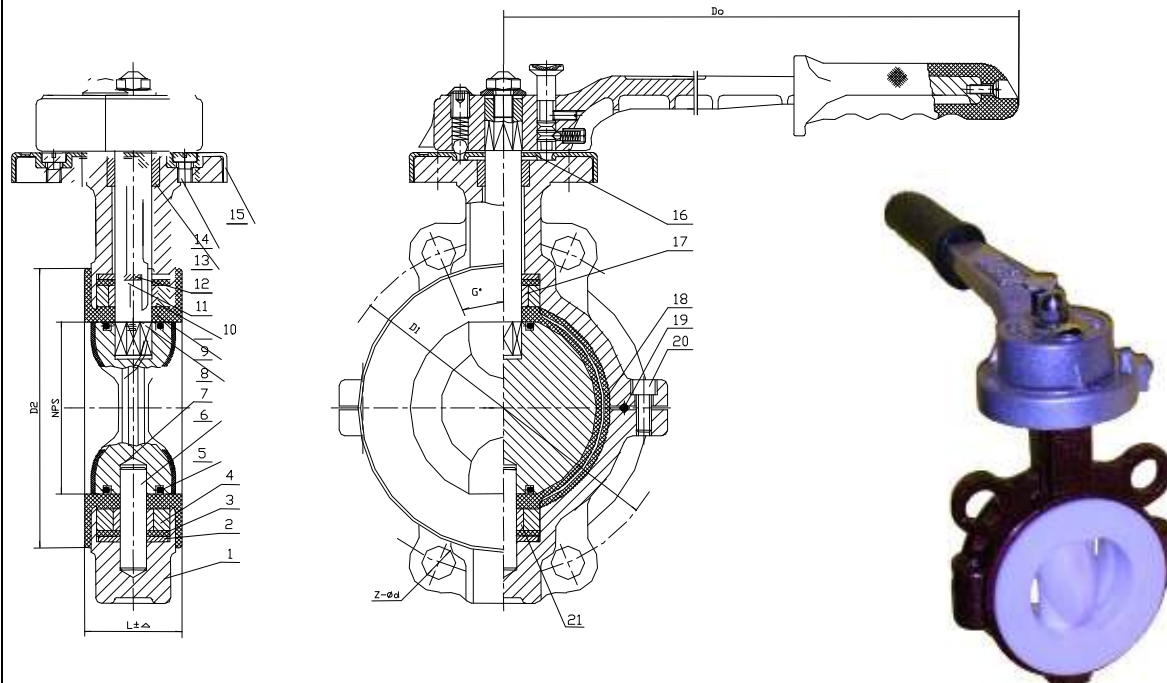

**ANYAGTÁBLÁZAT:**

1. Ház:	WCB	11. Tömítőgyűrű:	szilikon
2. Alsó tömítőgyűrű:	A193 B7	12. Alsó tömítőgyűrű:	A193 B7
3. Tömítés:	szilikon	13. Felső persely:	bronz
4. Alsó pozicionáló gyűrű:	A193 B7	14. Csavar	
5. O-gyűrű:	Viton	15. Pozicionáló gyűrű:	alumínium ö.
6. Alsó tengely:	2Cr13	16. Kézikar	
7. Záróelem:	PTFE bevonat os WCB	17. Középső persely:	bronz
		18. Rugalmas szilikon betét	
8. Tengely:	2Cr13	19. O-gyűrű:	Viton
9. Üléggyűrű:	PTFE	20. Csavar	
10. Felső pozicionáló gyűrű:	A193 B7	21. Alsó persely:	bronz

**FŐ JELLEMZŐK:**

Kivitel : centrikus  
PN : 10  
T max. °C : 180°C  
Csatlakozás : wafer (karimák közé)  
Beépítési hossz : DIN 3202 K1

**Bevonat vastagság:**

DN50-DN65 : 3 mm  
DN80-DN125 : 3,5 mm  
DN150-DN300 : 3,7 mm

Méret		L	D	D1	D2	f	b	Z-Ød	Do	H	Nm	Kg
DN	inch											
40	1 1/2"	33	145	110	85	3	18	4-φ18	200	145	37	4
50	2"	43	160	125	100	3	20	4-φ18	200	150	45	5
65	2 1/2"	46	180	145	120	3	20	4-φ18	250	160	75	7
80	3"	46	195	160	135	3	22	8-φ18	250	170	110	10
100	4"	52	215	180	155	3	24	8-φ18	300	185	140	14
125	5"	56	245	210	185	3	26	8-φ18	300	210	190	22
150	6"	56	280	240	210	3	28	8-φ23	200	230	250	32
200	8"	60	335	295	265	3	30	12-φ23	240	285	360	66
250	10"	68	405	355	320	3	32	12-φ25	240	325	530	80
300	12"	78	460	410	375	4	34	12-φ25	280	360	800	94