

DN 65 - 200

PN 16

KATALÓGUS

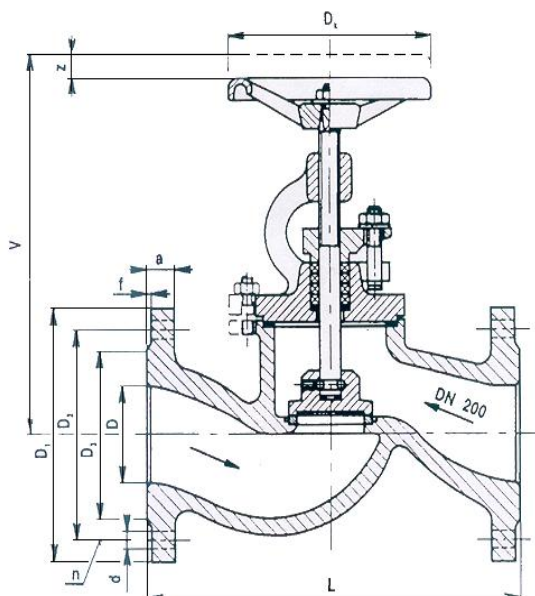

ANYAGTÁBLÁZAT:

Megnevezés	Anyag
Test	GS-C25
Ülékgyűrű	X 10 CrNiTi 189
Tömszelence	GTS - 40
Kézikerék	GG20 -1691
Záróelem	X 20 Cr13
Szelepszár	X 20 Cr13
Fedél	GS-C25
Fedél rögzítő csavar	Ust 42-2
Csavar	Ck45
Csavaranya	Ck35
Alátét	Ust 42-2
Golyó	1.4034
Fedéltömítés	Azbesztmentes
Szelepszár tömítés	Azbesztmentes



FŐ JELLEMZŐK:

Kivitel : karimás
PN : 40
T max. °C : 400°C
Csatlakozás : DIN 2526 karima
Beépítési hossz : DIN 3202 F1

Típus	DN	D	L	V	D1	D2	D3	Dk	a	d	n	z	Kg	
S16F1DN065-GSC	65	70	290	310	185	145	122	200	3	20	18	4	24	20
S16F1DN080-GSC	80	80	310	325	200	160	133	200	3	22	18	8	30	24
S16F1DN100-GSC	100	100	350	385	220	180	158	250	3	24	18	8	38	41
S16F1DN125-GSC	125	125	400	435	250	210	184	250	3	26	18	8	45	54
S16F1DN150-GSC	150	150	480	475	285	240	212	315	3	26	22	8	50	86
S16F1DN200-GSC	200	200	600	620	340	295	268	400	3	30	22	12	76	167