

Szalai és Társa Kft.  
www.szalaikft.hu

**KISTOLÓZÁR KOVÁCSOLT  
ACÉLBÓL PN 40  
TZ40F1-A105 / A105-ST**



DN 15 - 50

PN 40

KATALÓGUS

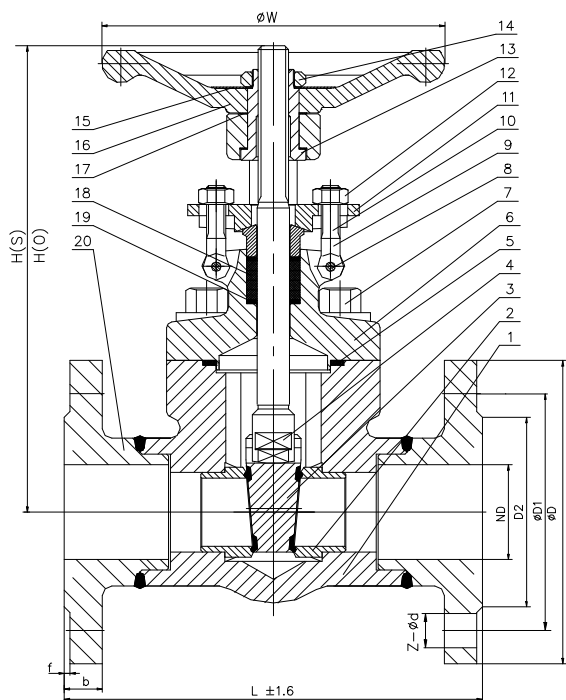

**ANYAGTÁBLÁZAT:**

|    | Megnevezés          | Anyag                    |
|----|---------------------|--------------------------|
| 1  | Ház                 | ASTM A105                |
| 2  | Ülékgyűrű *         | 2Cr13                    |
| 3  | Záróék *            | 2Cr13                    |
| 4  | Orsó                | 1Cr13                    |
| 5  | Tömítés             | 1Cr18Ni9 + Grafit        |
| 6  | Fedél               | A105                     |
| 7  | Csavar              | 35CrMoA                  |
| 8  | Csap                | 1Cr13                    |
| 9  | Szegcsavar          | 2Cr13                    |
| 10 | Csavar              | 35 + Cink bevonat        |
| 11 | Kengyel             | 20                       |
| 12 | Csavaranya          | 35 + Cink bevonat        |
| 13 | Szelepszár csavar   | ASTM- A439 -02           |
| 14 | Csavar              | 35 + Cink bevonat        |
| 15 | Adattábla           | AISI 304                 |
| 16 | Kézikerék           | KTH330-08                |
| 17 | Alátét              | 1Cr13                    |
| 18 | Ház-fedél tömítés   | Acéllal erősített grafit |
| 19 | Tömszelence tömítés | Szénsszál                |
| 20 | Karima              | ASTM A105                |

**FŐ JELLEMZŐK:**

Kivitel : éktolózár  
PN : 40  
T max. °C : 425°C  
Csatlakozás : DIN 2526 karima  
Beépítési hossz : DIN 3202 F1 / F7

| Típus                 | Stellit ülék esetén | DN | L   | D   | D1  | D2  | f | b  | Z-ød | ØΩ  | H(S) |
|-----------------------|---------------------|----|-----|-----|-----|-----|---|----|------|-----|------|
| <b>TZ40-DN15-A105</b> | -ST                 | 15 | 130 | 95  | 65  | 45  | 2 | 16 | 4-14 | 100 | 149  |
| <b>TZ40-DN20-A105</b> | -ST                 | 20 | 150 | 105 | 75  | 58  | 2 | 18 | 4-14 | 100 | 171  |
| <b>TZ40-DN25-A105</b> | -ST                 | 25 | 160 | 115 | 85  | 68  | 2 | 18 | 4-14 | 125 | 195  |
| <b>TZ40-DN32-A105</b> | -ST                 | 32 | 180 | 140 | 100 | 78  | 2 | 20 | 4-18 | 160 | 212  |
| <b>TZ40-DN40-A105</b> | -ST                 | 40 | 200 | 150 | 110 | 88  | 3 | 20 | 4-18 | 180 | 240  |
| <b>TZ40-DN50-A105</b> | -ST                 | 50 | 230 | 165 | 125 | 102 | 3 | 22 | 4-18 | 200 | 276  |