

**Alkalmazási terület:** savas, lúgos (kivétel : foszfor- és fluorsav) közegek szállítására.

**Változtatható áramlási irány.**

**Korlátozások:** A zománc felületet nem szabad megütni, óvni kell a szilárd halmazállapotú anyagoktól, a gyors, nagymértékű hőmérsékletváltozástól.

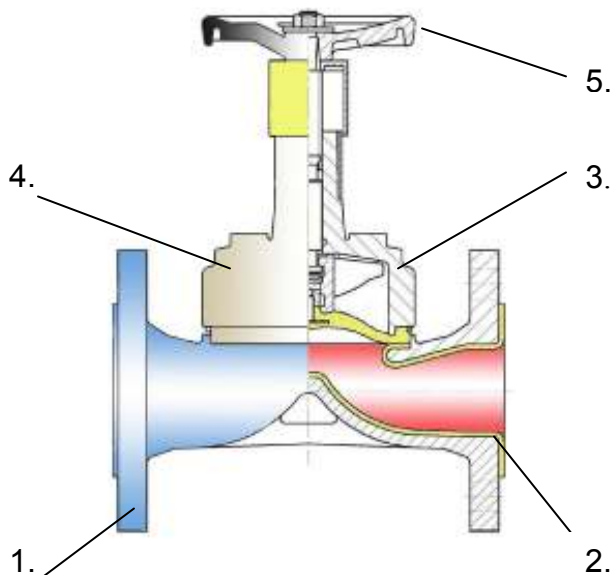

	alkatrész	anyaga
1	test	GG25
2	bevonat	Saválló boroszilikát/kék
3	membrán	PTFE/EPDM
4	fedél	GG25
5	kézikerék	GG25

**FŐ JELLEMZŐK:**

PN	: 10 bar
T min-max. °C	: 0 - 175 °C
Csatlakozás	: DIN karima
Beépítési hossz	: DIN3202F1
Bevonat vastagsága	: 800-1200µ

Zománcozott membránszelep beépítési hossza		súly	Pmax./bar
DN	mm	kg	PTFE membrán
15	130	2,5	10,5
20	150	3,0	10,5
25	160	3,8	7,0
32	180	6,5	7,0
40	200	7,0	7,0
50	230	10,0	7,0
65	290	15,0	7,0
80	310	22,5	7,0
100	350	32,5	5,3
125	400	46,5	5,3
150	480	72,0	5,3
200	600	150,0	5,3