

Szalai és Társa Kft.  
www.szalaikft.hu

KOVÁCSOLT ACÉL  
ELZÁRÓSZELEP PN 40  
S40F1-A105



DN15-50

PN 40

KATALÓGUS

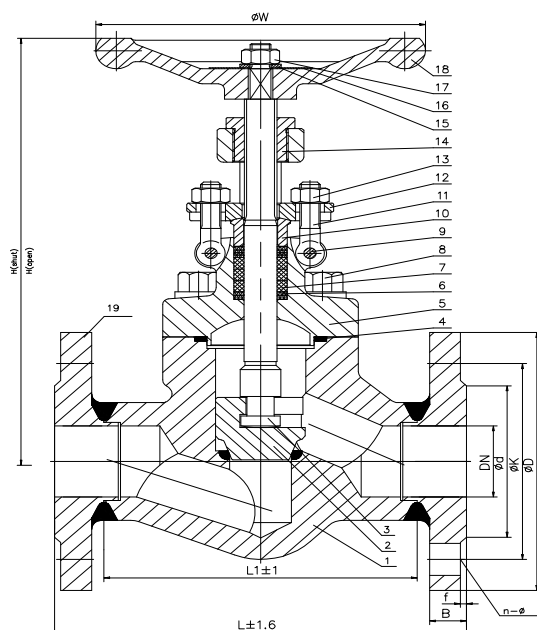

**ANYAGTÁBLÁZAT:**

	Megnevezés	Anyaga
1	Ház	ASTM A105
2	Záróelem *	F420
3	Szelepszár	F410+HF
4	Tömítés rugóerősítéssel	F304 + Grafit
5	Fedél	ASTM A105
6	Tömszelence tömítés	Szénszál
7	Tömszelence tömítés	Flexibilis grafit
8	Csavar	A193-B7
9	Csap	F410
10	Tömsz. előfeszítő gyűrű	A182 F420
11	Csavar	A193-B7
12	Tömszelence fedél	GS-C25
13	Csavaranya	A194-H
14	Szelepszár anyja	A276-410
15	Tömítés	A276-410
16	Adattábla	Alumínium
17	Csavaranya	A194 2H
18	Kézikerék	A197
19	Karima	ASTM A105

**FŐ JELLEMZŐK:**

Kivitel : kraimás  
PN : 40  
T max. °C : 425°C  
Csatlakozás : DIN 2526 karima  
Beépítési hossz : DIN 3202 F1

Típus	DN	L	L1	D	ØK	Øδ	f	B	n-Ø	ØΩ	H(S)
<b>S40-DN15-A105</b>	15	130	79	95	65	45	2	16	4-Ø14	100	160
<b>S40-DN20-A105</b>	20	150	92	105	75	58	2	18	4-Ø14	100	160
<b>S40-DN25-A105</b>	25	160	111	115	85	68	2	18	4-Ø14	125	193
<b>S40-DN32-A105</b>	32	180	120	140	100	78	2	18	4-Ø18	160	222
<b>S40-DN40-A105</b>	40	200	152	150	110	88	3	18	4-Ø18	160	237
<b>S40-DN50-A105</b>	50	230	172	165	125	102	3	20	4-Ø18	180	268