

DN15-50

PN 64

KATALÓGUS

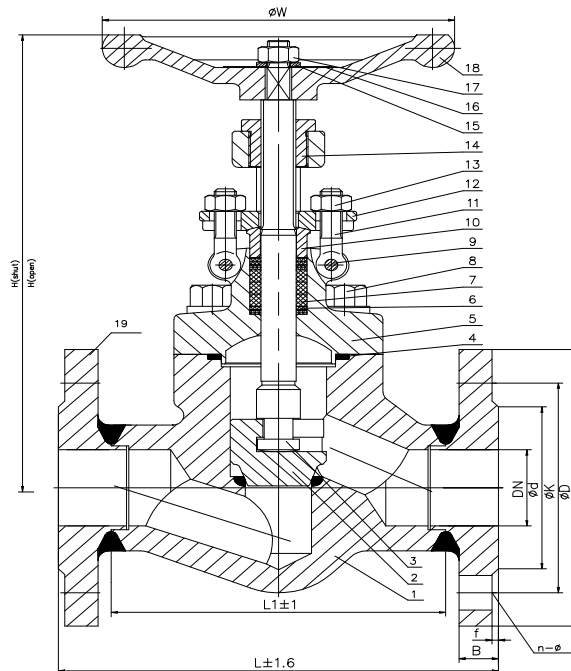

ANYAGTÁBLÁZAT:

	Megnevezés	Anyaga
1	Ház	ASTM A105
2	Záróelem *	F420
3	Szelepszár	F410
4	Tömítés rugóerősítéssel	F304 + Grafit
5	Fedél	ASTM A105
6	Tömszelence tömítés	Szénszál
7	Tömszelence tömítés	Flexibilis grafit
8	Csavar	A193-B7
9	Csap	F410
10	Tömsz. előfeszítő gyűrű	2Cr13
11	Csavar	A193-B7
12	Tömszelence fedél	GS-C25
13	Csavaranya	A194-H
14	Szelepszár anya	A276-410
15	Tömítés	A276-410
16	Adattábla	Alumínium
17	Csavaranya	A194 2H
18	Kézikerék	A197
19	Karima	ASTM A105

FŐ JELLEMZŐK:

Kivitel : kraimás
 PN : 64
 T max. °C : 425°C
 Csatlakozás : DIN 2545 FORM C karima
 Beépítési hossz : DIN 3202 F2

Típus	DN	L	L1	D	ØK	Øδ	f	B	n-Ø	ØΩ	H(S)
S40-DN15-A105	15	210	79	105	75	45	2	20	4-Ø14	100	160
S40-DN20-A105	20	230	92	130	90	56	2	20	4-Ø18	100	160
S40-DN25-A105	25	230	111	140	100	68	2	24	4-Ø18	125	193
S40-DN32-A105	32	260	120	155	110	75	2	24	4-Ø22	160	222
S40-DN40-A105	40	260	152	170	125	88	3	26	4-Ø22	160	237
S40-DN50-A105	50	300	172	180	135	102	3	28	4-Ø22	180	268