



Szalai és Társa Kft.

NAGYNYOMÁSÚ KARIMÁS GÖMBCSAP V3-100F1-A105

KATALÓGUSLAP



CE-PED 97/23 EK
AD2000 Mbl W.

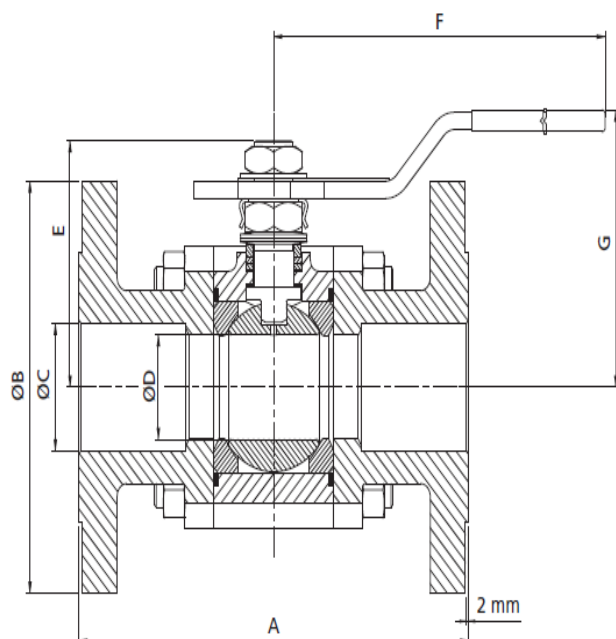
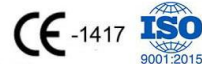

FŐ JELLEMZŐK:

- karimás gömbcsap
- anyaga: kovácsolt acél
- DN 15-25
- PN 100 (lbs/max 140 bar)
- üzemi hőmérséklet -20 +180°C
- beépített hossz DIN3202F1
- karima mérték DIN2636
- kifúvásmentes tömszelence
- teljes átfolyás
- kézi működtetésű

Nr.	ALKATRÉSZ	ANYAGA
1	HÁZ	ASTM A105
2	TOLDATOK	ASTM A105
3	GOLYÓ	AISI 304
4	SZELEPSZÁR	AISI 304
5	ÜLÉKGYŰRŰ	PTFE
6	SZELEPSZÁR TÖMÍTÉS	PTFE
7	LESZORÍTÓ CSAVAR	AISI 304
8	TÖMÍTÉS	PTFE

DN	A	B	C	D
15	130	105	15	15
20	150	130	20	20
25	160	140	25	25

fax: (1) 260 2607
tel: (1) 433 3914

iroda: 1108 Budapest, Venyige utca 3.
raktár: 2360 Gyál, Bánki Donát utca 28.

e-mail: szalaikft@szalaikft.hu
web: www.szalaikft.hu